

OXFORD PaddockStand

PREMIUM

Motorcycle Workshop Equipment

User instructions / Instructions pour l'utilisateur / Benutzer Instructions
Istruzioni per l'uso / οδηγίες Χρήσης / Instrukcja dla użytkownika

FOR FRONT & REAR STANDS



www.oxprod.com

Oxford Silver paddock stands OX281 and OX282

PADDOCK STAND FITTING INSTRUCTIONS (Front or Rear Stand)

These stands are designed to support the weight of most motorcycles up to 250kgs, but will not support the additional weight of a rider sitting on the machine while on the stands.

Oxford Products Limited accept no liability arising from the incorrect use, assembly or use for any other purpose than that which it is designed for. Do not allow children to use these paddock stands.

Please assemble the paddock stand in accordance with the diagram below. The bolts and nuts (M8x55) that pass through the frame tubes should be tightened sufficiently to ensure that the upright arm/tube cannot twist in the handle tube. We would suggest a torque setting of 42 to 44Nm or 30 to 32 lbs/ft² as a guide. Do not over tighten.

If for any reason you are unable to get a tight fitting that ensures the upright tubes do not rotate in the handle tube, please do not use the stand and call your local dealer for advice.

If you have any questions regarding your Motorcycle Paddock Stand, please contact your local retailer.

REAR PADDOCK STAND for use on motorcycles with 17" wheel rims

Important:

1. It is a 2-man operation to raise and lower the motorcycle using this stand.
 2. THE STAND IS ONLY TO BE USED ON A FIRM, SMOOTH AND LEVEL SURFACE.
 3. Please note that this stand comes with 2 different lifting arms to suit most motorcycles
 - a. For swing-arms which are of a straight and flat shape, use the L-shaped cups which have the black plastic protective covering. With this fitting method, this stand is suited to swing-arms which are between 28cm to 35cm wide (11" to 13³/₄")
 - b. For swing-arms which are cast into a curved shape it is necessary to fit bobbins to the motorcycle and use the metal pickup forks. With this fitting method, this stand is suited to swing-arms which are between 30.5cm to 37.2cm wide (12" to 14⁵/₈")
- If you are using the L-cups, position the rubber lined channels of the L-cups correctly under the swinging arm ensuring that no cables or brake lines are in the way.
 - If you are using the forks to attach to the bobbins which are mounted onto the motorcycle, position these forks so that the fork is in the centre of each bobbin and ensure that the metal fork will not scratch the swing-arm when the stand is lifted.
 - When the position of the forks or L-cups is correct and central within the stand, tighten the lateral adjusters (M8 x 12mm) before lifting the motorcycle off the ground.

There are now **two** lateral adjusters at the top of each upright tube of the stand. It is only necessary to use 1 per leg however the use of 2 will ensure a more secure fitment.

If there is clearance above the paddock stand, then it is possible to use the adjuster screw (a) on the top of each leg. This is positioned on the outer edge and is designed to ensure that the lifting arm remains horizontal when under load.

(NEVER POSITION THE L-CUP or FORK EDGES UNDERNEATH THE SWING-ARM)

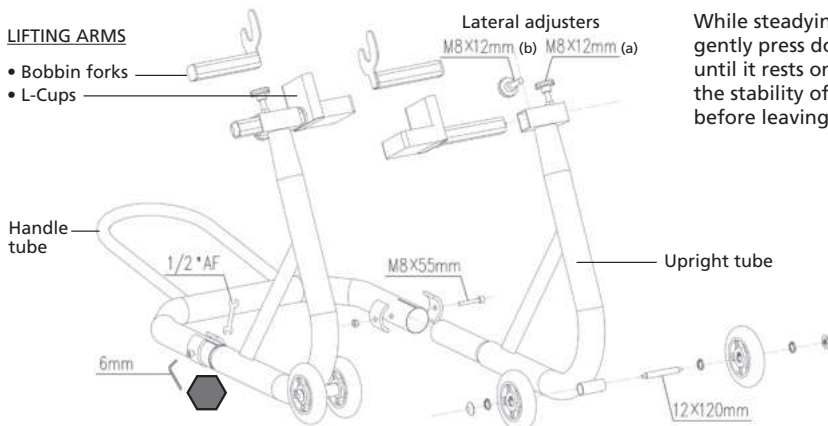

Spare Codes

| | |
|--------|--------------------------------|
| OF821F | Rear Stand L-Cups (Pair) |
| OF823 | Rear Stand Bobbin Forks (Pair) |

FRONT PADDOCK STAND for use on motorcycles with 17" wheel rims

Important: -

1. The front stand **must be used in conjunction** with a rear stand - it is a two man operation to safely raise and lower the motorcycle using these stands. The rear stand must have lifted the motorcycle BEFORE the front stand is fitted and make sure the motorcycle is stable and secure.
2. THE STAND IS ONLY TO BE USED ON A FIRM, SMOOTH AND LEVEL SURFACE.
3. This stand is not ideal for all motorcycles, especially where the brake caliper extends from the lower part of the front fork (radial brakes)

Note: - before lifting the motorcycle it may be necessary to remove the front mudguard to allow the front wheel to be removed and also if necessary loosen the wheel spindle fixings.

Designed to suit fork leg overall widths of 26cm (10 ¼") or less. Not suitable for small diameter fork legs or those without flat fork bases.

Check there are no obstructions at the rear of the fork legs that prevent the rear pin(B) assuming the normal lifting position (i.e. brake caliper casting or speedo drive.)

One lifting pin(A) should be placed underneath the motorcycle front fork and the other pin(B) resting behind the fork (the side facing to the rear of the motorcycle).

Push down on the handle and raise the front wheel off the ground. The over-centre action will pull the handle to the ground. Re-check the pin location and the stability of the motorcycle on both stands.

Do not leave the machine unattended with the front end raised off the ground.

Do not turn the handlebars while the machine is on the stand otherwise the bike may fall off the stand.

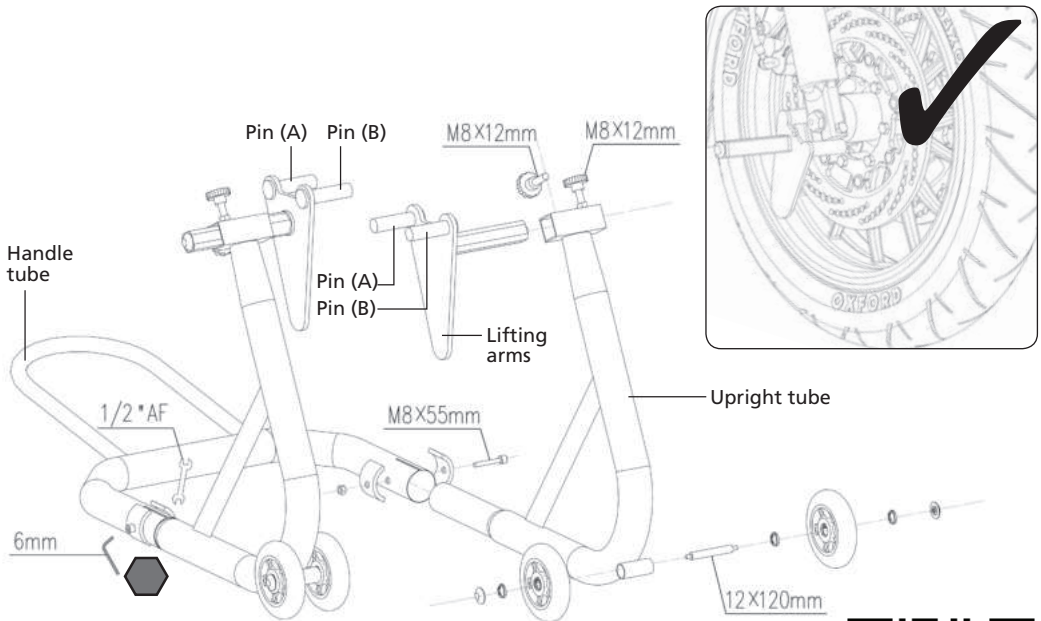

Spare Codes

OF822F Front Stand Lifting Forks (Pair)

For Bobbin Fitting Chart visit:
www.oxprod.com/bobbins or
 scan QR code



Béquilles lève-moto Oxford Silver OX281 et OX282

FR

INSTRUCTIONS DE MONTAGE DE LA BÉQUILLE LÈVE-MOTO (béquille avant ou arrière)

Ces béquilles sont conçues pour supporter le poids de la plupart des motos (250 kg maximum), mais pas le poids supplémentaire du conducteur assis sur la moto posée sur la béquille.

Oxford Products Limited décline toute responsabilité en cas d'utilisation et de montage incorrects ou d'utilisation à toute autre fin que celle pour laquelle le produit est conçu. Ne pas laisser des enfants utiliser ces béquilles lève-moto.

Montez la béquille selon les indications fournies dans le diagramme ci-dessous. Les boulons et les écrous (M8x55) passant dans les tubes du cadre doivent être suffisamment serrés afin d'éviter toute torsion du bras / tube vertical dans le tube de poignée. Nous conseillons d'utiliser un couple de serrage de 42 à 44 Nm. Ne les serrez pas trop.

Si pour une raison quelconque vous n'arrivez pas à obtenir un ajustage permettant aux tubes verticaux de ne pas tourner dans le tube de poignée, n'utilisez pas la béquille et appelez votre revendeur local pour obtenir de l'aide.

Si vous avez des questions sur votre béquille lève-moto, contactez votre détaillant le plus proche.

BÉQUILLE LÈVE-MOTO ARRIÈRE pour motos avec des jantes de 17" Important :

1. L'opération de levage et d'abaissement de la moto à l'aide de cette béquille doit être réalisée par deux personnes.
 2. LA BÉQUILLE DOIT UNIQUEMENT ÊTRE UTILISÉE SUR UNE SURFACE DURE, LISSE ET DE NIVEAU.
 3. Il faut noter que cette béquille est dotée de 2 bras de levage pour s'adapter à la plupart des motos
 - a. Pour les bras mobiles uniquement, droits et plats, utilisez les supports en L recouverts d'un plastique de protection noir. Dans cette configuration, la béquille convient pour les bras mobiles d'une largeur comprise entre 28 cm et 35 cm.
 - b. Pour les bras mobiles moulés de forme incurvée, il faut installer des diabolos sur la moto et utiliser les supports métalliques pour ces diabolos. Dans cette configuration, la béquille convient pour des bras mobiles d'une largeur comprise entre 30,5 cm et 37,2 cm.
- Si vous utilisez les supports en L, positionnez correctement les encoches revêtues de caoutchouc des supports sous le bras mobile en évitant tout câble ou conduite de frein.
 - Si vous utilisez les supports pour les diabolos fixés sur la moto, positionnez-les de manière à ce qu'ils soient au centre de chaque diabolo et à ce qu'ils ne rayent pas le bras mobile lorsque la béquille est levée.
 - Lorsque la position des supports diabolos ou en L est correcte et centrée par rapport à la béquille, serrez les vis de réglage latérales (M8 x 12 mm) avant de lever la moto. Il y a désormais deux vis de réglage latérales en haut de chaque tube vertical de la béquille. Il est seulement nécessaire d'utiliser une vis par tube, mais le réglage des deux vis garantit une stabilité accrue.

En cas d'espace disponible au-dessus de la béquille lève-moto, il est possible d'utiliser la vis de réglage (a) à l'extrémité de chaque tube. Positionnée sur le bord extérieur, cette vis est conçue pour s'assurer que le bras de levage reste horizontal lorsqu'il est en charge.

(NE POSITIONNEZ JAMAIS LES BORDS DES SUPPORTS DIABOLOS OU EN L SOUS LE BRAS MOBILE.)

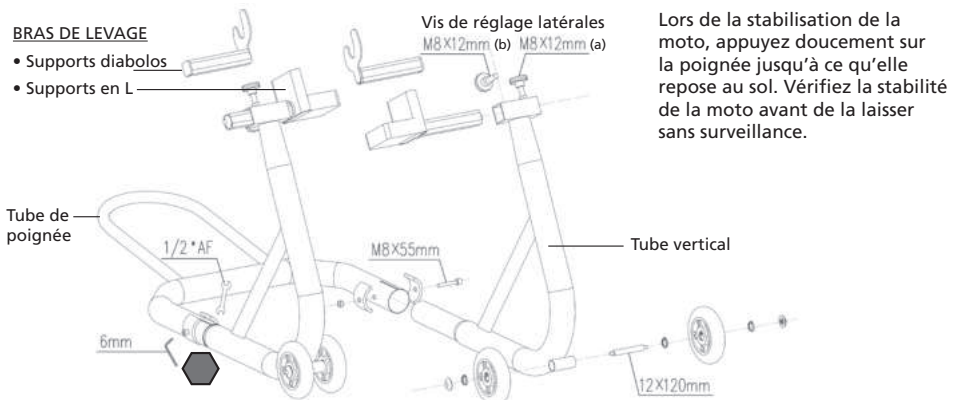

Codes pour pièces de rechange

- | | |
|--------|--|
| OF821F | Supports en L pour béquille arrière (x2) |
| OF823 | Supports diabolos pour béquille arrière (x2) |

BÉQUILLE LÈVE-MOTO AVANT pour motos avec des jantes de 17"

Important: -

1. La béquille avant doit être utilisée avec une béquille arrière. Il faut deux personnes pour lever et abaisser une moto en toute sécurité à l'aide de ces béquilles. La moto doit être levée sur la béquille arrière AVANT d'installer la béquille avant. Vérifiez que la moto est dans une position stable et sûre.
2. LA BÉQUILLE DOIT UNIQUEMENT ÊTRE UTILISÉE SUR UNE SURFACE DURE, LISSE ET DE NIVEAU.
3. Cette béquille ne convient pas pour toutes les motos, notamment lorsque l'étrier de frein dépasse de la partie inférieure de la fourche avant (freins radiaux).

Remarque : - avant de soulever la moto, il peut s'avérer nécessaire de retirer le garde-boue avant afin de démonter la roue avant et aussi de desserrer les fixations de l'axe de la roue, le cas échéant.

Conçue pour des fourches de largeur globale de 26 cm maximum. Ne convient pas pour les fourches de petit diamètre ou sans base plate.

Vérifiez qu'il n'y a pas d'obstruction à l'arrière des fourches susceptibles d'empêcher la broche arrière (B) de prendre sa position de levage normale (moulage de l'étrier de frein ou entraînement de speedo).

Une broche de levage (A) doit être placée sous la fourche avant de la moto et l'autre broche (B) doit être posée derrière la fourche (sur le côté vers l'arrière de la moto).

Appuyez sur la poignée pour soulever la roue avant du sol. L'action du basculeur abaissera la poignée au sol. Vérifiez à nouveau la position des broches et la stabilité de la moto sur les deux béquilles.

Ne laissez pas la moto sans surveillance lorsque l'avant est levé.

Ne tournez pas le guidon lorsque la moto repose sur la béquille pour ne pas qu'elle tombe de la béquille.

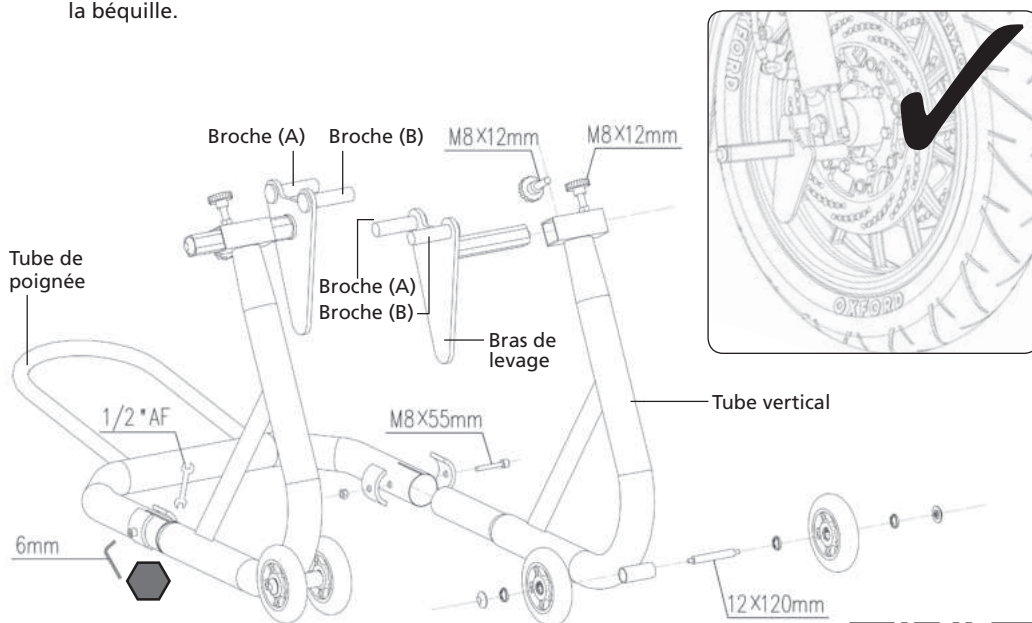

Codes pour pièces de rechange

OF822F Supports de levage de béquille avant (x2)

Pour un diagramme d'installation des diabolos, consultez le site : www.oxprod.com/bobbins ou scannez le code QR.



Oxford Silver Montageständer OX281 und OX282

AUFBAUANLEITUNG FÜR MONTAGESTÄNDER (Vorder- und Hinterrad)

Die Ständer sind auf das Gewicht der meisten Motorräder (bis zu 250 kg) ausgelegt, können aber nicht das zusätzliche Gewicht eines Fahrers tragen, der auf der Maschine sitzt, während diese sich auf dem Montageständer befindet.

Oxford Products Limited übernimmt keine Haftung für unsachgemäßen Gebrauch, unsachgemäßen Aufbau oder nicht bestimmungsgemäße Verwendung der Ständer. Erlauben Sie Kindern nicht, diese Montageständer zu benutzen.

Bauen Sie den Montageständer bitte gemäß der untenstehenden Zeichnung auf. Die Bolzen und Muttern (M8 x 55), die durch die Rahmenrohre gesteckt werden, müssen ausreichend festgezogen werden, damit sich die senkrechten Rohre nicht im Griffrohr drehen. Wir empfehlen eine Drehmomenteinstellung zwischen 42 und 44 Nm bzw. 30 und 32 lbs/ft² als Richtwert. Nicht überdrehen!

Wenn es Ihnen aus irgendeinem Grund nicht gelingt die Rohre so zu fixieren, dass sich die senkrechten Rohre nicht im Griffrohr drehen, verwenden Sie den Ständer bitte nicht, sondern fragen Sie Ihren Händler vor Ort um Rat.

Sollten Sie Fragen zu Ihrem Motorrad-Montageständer haben, kontaktieren Sie bitte Ihren Händler vor Ort.

MONTAGESTÄNDER HINTERRAD für Motorräder mit 17"-Felgen

Wichtig:

1. Für das Hochheben und Absenken des Motorrads mit diesem Ständer werden 2 Personen benötigt.
 2. DER STÄNDER DARF NUR AUF FESTEM, GLATTEM UND EBENEM UNTERGRUND VERWENDET WERDEN.
 3. Bitte beachten Sie, dass dieser Ständer mit 2 verschiedenen Hebearmen geliefert wird, die für die meisten Motorräder geeignet sind:
 - a. Für gerade, flache Schwingen verwenden Sie die Halteplatten in L-Form mit der schwarzen Kunststoffschutzbeschichtung. Mit dieser Ausstattung ist der Stand für Schwingen zwischen 28 und 35 cm Breite (11" bis 13 3/4") geeignet.
 - b. Für Schwingen, die in eine gebogene Form gegossen sind, müssen Sie Schwingenadapter am Motorrad anbringen und die Aufnahmeklauen aus Metall verwenden. Mit dieser Ausstattung ist der Ständer für Schwingen zwischen 30,5 und 37,5 cm (12" bis 14 5/8") Breite geeignet.
- Wenn Sie die Halteplatten in L-Form verwenden, achten Sie auf die korrekte Positionierung der gummierten Kanäle der Halteplatten unter der Schwinge und vergewissern Sie sich, dass keine Kabel oder Bremsleitungen im Weg sind.
 - Wenn Sie Aufnahmeklauen für die am Motorrad befestigten Schwingenadapter verwenden, positionieren Sie die Aufnahmeklauen so, dass die Aufnahmeklaue jeweils in der Mitte des Schwingenadapters liegt und achten Sie darauf, dass die Metallklaue beim Anheben des Motorrads die Schwinge nicht zerkratzt.
 - Wenn die Position der Aufnahmeklauen oder Halteplatten in L-Form im Ständer korrekt und mittig ist, ziehen Sie die seitlichen Einstellschrauben (M8 x 12 mm) fest, bevor Sie das Motorrad hochheben.
 - Es befinden sich jetzt zwei seitliche Einstellschrauben oben an jedem senkrechten Rohr des Ständers. Nötig ist nur eine pro Rohr, aber 2 sorgen für einen sichereren Halt.
 - Wenn über dem Montageständer Platz ist, kann die Einstellschraube (a) oben an jedem Arm angebracht werden. Sie befindet sich am äußeren Rand und sorgt dafür, dass der Hebearm unter Last horizontal bleibt.

(DIE RÄNDER DER HALTEPLATTEN IN L-FORM ODER DER AUFNAHMEKLAUEN DÜRFEN SICH NIE UNTER DER SCHWINGE BEFINDEN)

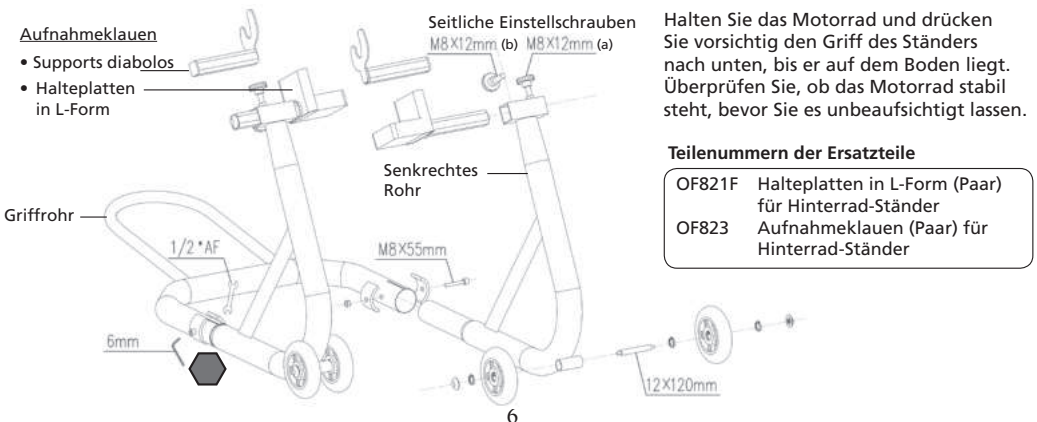

MONTAGESTÄNDER VORDERRAD für Motorräder mit 17"-Felgen

Wichtig:

1. Der Vorderrad-Montageständer ist **nur in Kombination** mit einem Hinterrad-Ständer zu verwenden. Für das sichere Heben und Absenken des Motorrads mit diesen Ständern werden zwei Personen benötigt. Das Motorrad muss mithilfe des Hinterrad-Ständers aufgebockt sein, **BEVOR** der Vorderrad-Ständer angebracht wird. Achten Sie darauf, dass das Motorrad stabil und sicher steht.
2. **DER STÄNDER DARF NUR AUF FESTEM, GLATTEM UND EBENEM UNTERGRUND VERWENDET WERDEN.**
3. Dieser Ständer eignet sich nicht für alle Motorräder, besonders dann nicht, wenn der Bremsattel über den unteren Teil der Motorradgabel hinausragt (Radialbremsen)

Hinweis: Vor dem Anheben des Motorrads kann es erforderlich sein das vordere Schutzblech zu entfernen, damit das Vorderrad abmontiert werden kann. Wenn nötig, kann auch die Befestigung der Radnabe gelockert werden.

Konstruiert für Gabelholme einer Gesamtbreite von 26 cm (10 1/4") oder weniger. Nicht geeignet für Gabelholme mit geringem Durchmesser oder Gabelholme ohne flache Gabelbasis.

Achten Sie darauf, dass sich hinten am Gabelholm keine Hindernisse befinden, die den hinteren Stift (B) bei einer normalen Hebeposition blockieren (z.B. gegossener Bremsattel oder Tachoantrieb.)

Ein Aufnahmehorn (A) sollte unter der Motorradgabel und der andere Aufnahmehorn (B) hinter der Gabel positioniert sein (die Seite zeigt Richtung Motorrad-Heck).

Drücken Sie den Griff nach unten und heben Sie das Vorderrad vom Boden ab. Der verlagerte Schwerpunkt drückt den Griff auf den Boden. Überprüfen Sie erneut die Lage der Aufnahmehörner und die Stabilität des Motorrads an beiden Ständern.

Lassen Sie die Maschine nicht unbeaufsichtigt, während das Vorderrad aufgebockt ist.

Drehen Sie die Lenkergriffe nicht, wenn die Maschine sich auf dem Ständer befindet, da das Motorrad sonst vom Ständer fallen könnte.

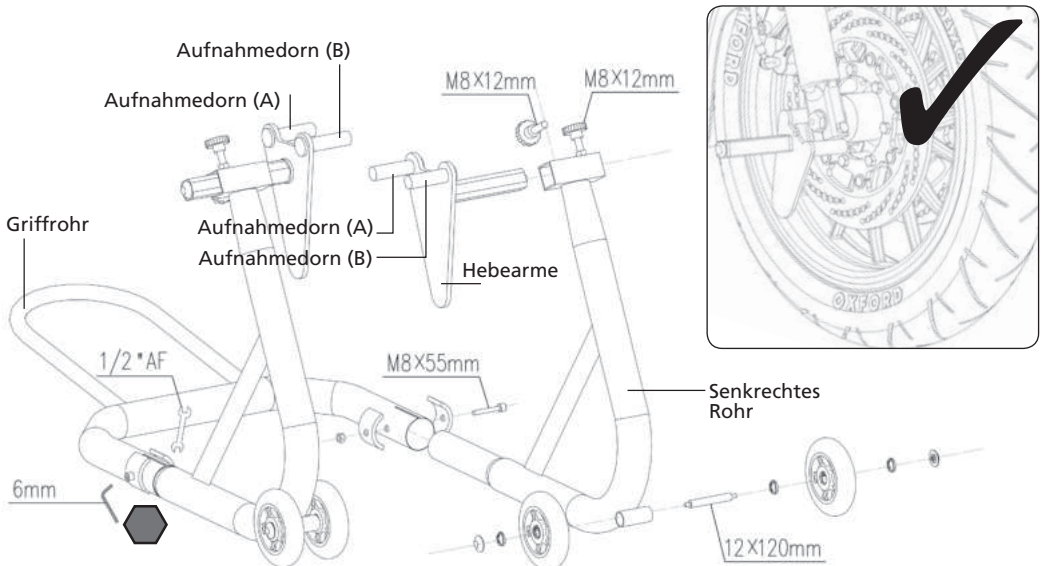

Teilenummern der Ersatzteile

OF822F Halteplatten in L-Form (Paar)
für Vorderrad-Ständer

Für eine Liste der Schwingenadapter gehen Sie auf www.oxprod.com/bobbins oder scannen Sie den QR-Code



Cavalletti portamoto Oxford Silver OX281 e OX282

ISTRUZIONI DI MONTAGGIO (cavalletto portamoto anteriore o posteriore)

Questi cavalletti sono progettati per reggere il peso di quasi tutti i tipi di motocicli fino a 250 kg, senza motociclista in sella.

Oxford Products Limited declina ogni responsabilità per danni derivanti da uso o montaggio improprio o impieghi per scopi non previsti. Evitare l'uso dei cavalletti da parte di bambini.

Il montaggio deve avvenire come indicato nello schema seguente. Dadi e bulloni (M8x55) passanti attraverso i tubi della struttura devono essere stretti sufficientemente in modo da evitare che il montante/braccio verticale giri nella maniglia. In linea generale, consigliamo di regolare la coppia fra 42 e 44 Nm. Non stringere eccessivamente.

Se risulta impossibile stringere in modo da evitare la rotazione dei montanti verticali nella maniglia, non utilizzare il cavalletto e contattare il rivenditore locale per informazioni.

Per chiarimenti, rivolgersi al rivenditore locale.

CAVALLETTO POSTERIORE da utilizzare con motocicli con cerchi da 17"

Importante:

1. Per sollevare e alzare il motociclo con questo cavalletto servono due persone.
2. IL CAVALLETTO DEVE ESSERE UTILIZZATO ESCLUSIVAMENTE SU DI UN PIANO STABILE, REGOLARE E ORIZZONTALE.
3. Si ricorda che questo cavalletto viene fornito con 2 diversi bracci di sollevamento per consentirne l'uso con la maggior parte dei motocicli
 - a. Solo per bracci mobili a conformazione piatta e lineare, utilizzare i supporti ad L con protezione in plastica nera. Con questo metodo di fissaggio, il cavalletto è adatto per bracci mobili fra 28 e 35 cm di larghezza
 - b. Per i bracci mobili a conformazione curva è necessario installare i nottolini sul motociclo ed utilizzare le forcelle metalliche. In questo modo il cavalletto risulta adatto per bracci mobili di larghezza compresa tra 30,5 e 37,2 cm

- Se si utilizzano i supporti ad L, posizionare correttamente i profili rivestiti in gomma dei supporti stessi sotto al braccio mobile, verificando che non siano presenti cavetti o tubetti dei freni.
- Se si utilizzano le forcelle per il collegamento dei nottolini montati sul motociclo, posizionare le forcelle stesse in modo che ogni forcella si trovi al centro di ogni nottolino e verificare che la forcella metallica non graffi il braccio mobile quando il cavalletto viene sollevato.
- Quando la posizione delle forcelle o dei supporti ad L è corretta e centrata rispetto al cavalletto, stringere le viti di regolazione laterali (M8 x 12 mm) prima di sollevare il motociclo dal suolo. Sono presenti due viti di regolazione laterali nella parte superiore di ogni montante verticale del cavalletto. È sufficiente utilizzarne 1 per gamba, anche se 2 migliorano la stabilità. In presenza di gioco sopra al cavalletto, è possibile agire sulla vite di regolazione (a) nella parte superiore di ogni gamba che si trova sul bordo esterno e fa sì che il braccio di sollevamento resti orizzontale sotto carico.

(NON POSIZIONARE MAI I BORDI DELLE FORCELLE O DEI SUPPORTI AD L SOTTO AL BRACCIO MOBILE)

BRACCI DI SOLLEVAMENTO

- Forcelle
- Supporti ad L

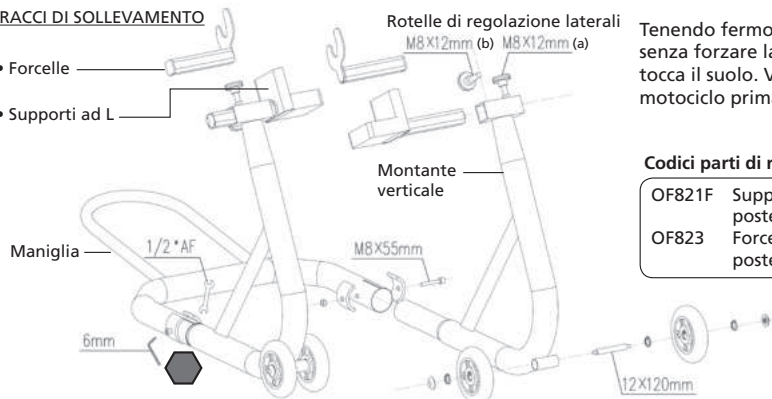

Tenendo fermo il motociclo, premere senza forzare la maniglia finché non tocca il suolo. Verificare la stabilità del motociclo prima di lasciarlo incustodito.

Codici parti di ricambio

- | | |
|--------|--|
| OF821F | Supporti ad L per cavalletto posteriore (paio) |
| OF823 | Forcelle per cavalletto posteriore (paio) |

CAVALLETTO ANTERIORE da utilizzare con motocicli con cerchi da 17"

Importante:

1. Il cavalletto anteriore deve essere utilizzato in abbinamento ad un cavalletto posteriore. Con questi cavalletti, per sollevare ed abbassare in sicurezza il motociclo è richiesto l'intervento di 2 persone. Il cavalletto posteriore deve aver sollevato il motociclo PRIMA di sistemare il cavalletto anteriore, verificando che il motociclo sia stabile e sicuro.
2. IL CAVALLETTO DEVE ESSERE UTILIZZATO ESCLUSIVAMENTE SU DI UN PIANO STABILE, REGOLARE E ORIZZONTALE.
3. Questo cavalletto non è utilizzabile con tutti i motocicli, soprattutto nei casi in cui la pinza del freno fuoriesce dalla parte inferiore della forcella anteriore (freni radiali)

N.B.: - Prima di sollevare il motociclo può essere necessario togliere il parafrangente anteriore per consentire lo smontaggio della ruota anteriore e, se necessario, anche di allentare i fermi dell'asse della ruota. Progettato per gambe di forcella con larghezza complessiva inferiore od uguale a 26 cm. Non adatto per gambe di forcella di piccolo diametro né per quelle sprovviste di base forcella piatta. Verificare che non siano presenti ostruzioni sul retro delle gambe della forcella che impediscano al perno posteriore (B) di assumere la normale posizione di sollevamento (cioè corpo della pinza del freno o rinvio del contattilometri).

Un perno di sollevamento (A) deve essere collocato sotto la forcella anteriore della moto, mentre l'altro perno (B) deve poggiare dietro la forcella (lato rivolto verso la parte posteriore della moto).

Spingere sulla maniglia e sollevare la ruota anteriore dal suolo. L'azione sopra al punto morto tirerà la maniglia verso il suolo. Controllare di nuovo la posizione dei perni e la stabilità del motociclo sui due cavalletti.

Non lasciare la macchina incustodita con l'estremità anteriore sollevata dal suolo.

Non girare il manubrio mentre la macchina si trova sul cavalletto, altrimenti la moto potrebbe cadere.

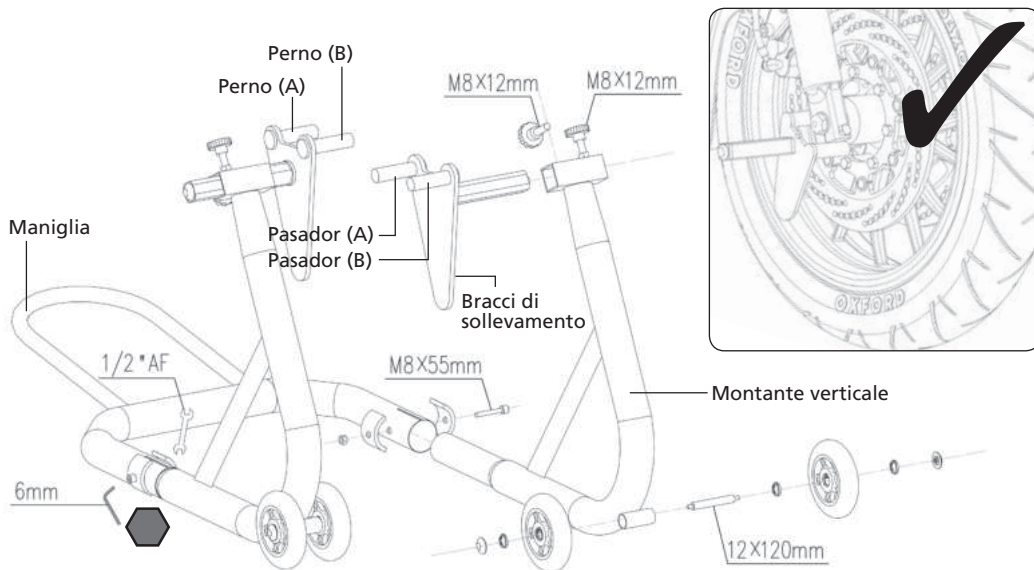

Codici parti di ricambio

OF822F Forcelle di sollevamento per cavalletto anteriore (paio)

Per lo schema di montaggio dei nottolini visitare il sito: www.oxprod.com/bobbins oppure effettuare la scansione del codice QR



Caballetes para paddock Oxford Silver OX281 y OX282

INSTRUCCIONES DE ACOPLAMIENTO DE LOS CABALLETES PARA PADDOCK (caballete delantero o trasero)

Estos caballetes han sido diseñados para soportar el peso de la mayoría de motocicletas de hasta 250 kg, aunque sin embargo no soportarán el peso adicional de un motorista sentado sobre la máquina mientras ésta se encuentra sobre los caballetes.

Oxford Products Limited no acepta responsabilidad alguna que resulte de la utilización o montaje incorrectos o del uso con cualquier otro propósito diferente a aquel para el que han sido diseñados. No permita que los niños utilicen estos caballetes para paddock.

Monte el caballete para paddock de acuerdo con el diagrama inferior. Deberán apretarse suficientemente los pernos y tuercas (M8x55) que atraviesan los tubos del soporte, para asegurar que el tubo/brazo de sostén vertical no gira sobre el tubo del asa. Como orientación, sugerimos un ajuste de par de 42 a 44 Nm o 30 a 32 libras/pie². No sobreapretar.

Si por cualquier motivo no le es posible conseguir un apriete firme que asegure que los tubos de sostén verticales no giren sobre el tubo del asa, no deberá utilizarse el caballete y deberá contactarse con su concesionario local para obtener asesoramiento.

Si posee cualquier pregunta relativa a su caballete de motocicleta para paddock, contacte con su proveedor local.

CABALLETE TRASERO PARA PADDOCK para su empleo en motocicletas con llantas de 17"

Importante:

1. Se requieren dos personas para elevar y bajar la motocicleta utilizando este caballete.
 2. SOLO SE UTILIZARÁ EL CABALLETE SOBRE UNA SUPERFICIE PLANA, FIRME Y LISA.
 3. Obsérvese que este caballete se entrega con 2 brazos de elevación diferentes para adaptarse a la mayoría de motocicletas
 - a. Para brazos basculantes con forma plana y recta, utilizar las copas en L que poseen la cubierta protectora de plástico negro. Con este método de sujeción, este caballete es adecuado para brazos basculantes de entre 28 cm y 35 cm de ancho (11" a 13 3/4")
 - b. Para brazos basculantes encastrados bajo una forma curva es necesario incorporar diábolos a la moto y utilizar las horquillas metálicas de agarre. Con este método de sujeción, este caballete es adecuado para brazos basculantes de entre 30,5 cm y 37,2 cm de ancho (12" a 14 5/8")
- Si se utilizan las copas en L, colocar correctamente las guías de alineamiento de goma de las copas en L bajo el brazo basculante, asegurándose de que no se pinzan ni cables ni el circuito de frenos.
 - Si se utilizan las horquillas para sujetar los diábolos montados en la motocicleta, colocar dichas horquillas de forma que la horquilla se encuentre en el centro de cada diábolo asegurándose de que el metal de la horquilla no raya el brazo basculante cuando se levanta el caballete.
 - Una vez que la posición de las horquillas o de las copas en L sea la correcta, y centrada en el caballete, apretar los tensores laterales (M8 x 12 mm) antes de proceder a elevar la moto del suelo.
- Hay dos tensores laterales en la parte superior de cada tubo de sostén vertical del caballete. Solo es necesario utilizar 1 por pata, sin embargo el empleo de los 2 asegurará un acoplamiento más firme. Si existe holgura por encima del caballete para paddock, es posible utilizar el tornillo tensor (a) de la parte superior de cada pata. Se encuentra situado en el borde exterior y ha sido diseñado para asegurar que el brazo de elevación permanece horizontal aun estando bajo carga.
- (NO COLOCAR NUNCA LOS BORDES DE LA HORQUILLA O LA COPA EN L BAJO EL BRAZO BASCULANTE)

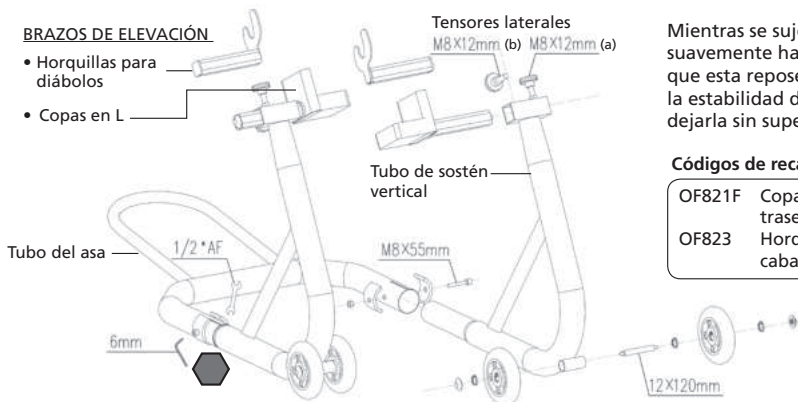

Mientras se sujeta la moto, presionar suavemente hacia abajo sobre el asa hasta que esta repose sobre el suelo. Verifique la estabilidad de la motocicleta antes de dejarla sin supervisión.

Códigos de recambios

| | |
|--------|--|
| OF821F | Copas en L de caballete trasero (pareja) |
| OF823 | Horquillas para diábolos de caballete trasero (pareja) |

CABALLETE DELANTERO PARA PADDOCK para su empleo en motocicletas con llantas de 17"

Importante: -

1. El caballete delantero **debe utilizarse conjuntamente** con un caballete trasero – se requieren dos personas para la operación de elevación y bajada de la motocicleta de forma segura utilizando estos caballetes. Debe haberse elevado la motocicleta con el caballete trasero ANTES de acoplar el caballete delantero, asegurándose de que la motocicleta se encuentra estable y segura.
2. SOLO SE UTILIZARÁ EL CABALLETE SOBRE UNA SUPERFICIE PLANA, FIRME Y LISA.
3. Este caballete no es el ideal para todas las motocicletas, en especial en los casos en que las mordazas del freno surgen de la parte inferior de la horquilla delantera (frenos radiales)

Nota: - antes de elevar la motocicleta puede que sea necesario retirar el guardabarros delantero para permitir extraer la rueda delantera y para también, si es necesario, aflojar las fijaciones del eje de la rueda.

Diseñado para su adaptación a anchuras totales de pies de horquilla de 26 cm (10 ¼") o inferiores. No adecuado para pies de horquilla de pequeño diámetro o para aquellos sin bases de horquilla planos. Verificar que no existan obstrucciones en la parte trasera de los pies de horquilla que impidan al pasador (B) situarse en la posición de elevación normal (por ejemplo, la pieza de mordaza de freno o el elemento de mando del velocímetro).

Deberá colocarse un pasador (A) de elevación bajo la horquilla delantera de la motocicleta y el otro pasador (B) descansando tras la horquilla (del lado enfrentado a la parte trasera de la motocicleta). Empujar hacia abajo el asa y levantar la rueda delantera del suelo. La acción de sobreefuerzo sobre el centro de giro tirará del asa hacia el suelo. Volver a comprobar la colocación de los pasadores y la estabilidad de la motocicleta sobre ambos caballetes.

No dejar la máquina desatendida una vez levantada del suelo la parte delantera.

No girar el manillar mientras la máquina se encuentre sobre el caballete, de lo contrario la moto puede caer del mismo.

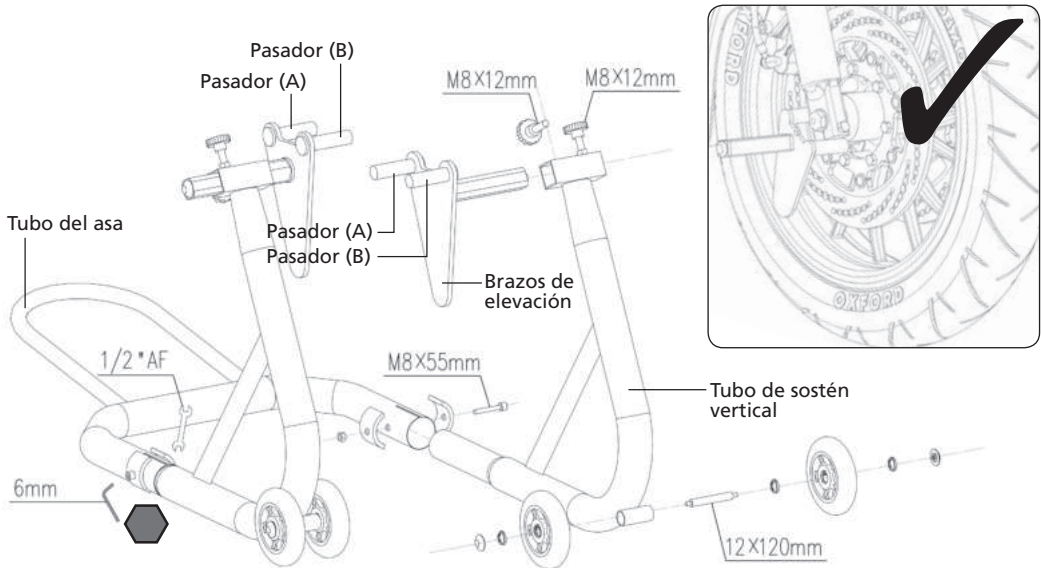

Códigos de recambios

OF822F Horquillas de elevación de caballete delantero (pareja)

En relación a las tablas de colocación de diablos visite: www.oxprod.com/bobbins o escanee el código QR



Βάσεις στήριξης Oxford Silver 0X281 και 0X282

ΟΔΗΓΙΕΣ ΣΥΝΑΡΜΟΛΟΓΗΣΗΣ ΒΑΣΗΣ ΣΤΗΡΙΞΗΣ (εμπρός ή πίσω βάση)

Αυτές οι βάσεις έχουν σχεδιαστεί για να υποστηρίζουν το βάρος των περισσότερων μοτοσυκλετών έως 250 kg, αλλά δεν επαρκούν για να υποστηρίξουν το πρόσθετο βάρος του αναβάτη που κάθεται επάνω στη μηχανή ενόσω αυτή βρίσκεται επάνω στη βάση.

Η εταιρεία Oxford Products Limited δεν αποδέχεται καμία ευθύνη η οποία προκύπτει από λανθασμένη χρήση, συναρμολόγηση ή χρήση για διαφορετικό σκοπό από εκείνον για τον οποίο έχει σχεδιαστεί το προϊόν. Μην επιτρέψετε στα παιδιά να χρησιμοποιούν τις βάσεις στήριξης.

Να συναρμολογήσετε τη βάση στήριξης σύμφωνα με το παρακάτω διάγραμμα. Οι βίδες και τα παξιμάδια (M8x55) που περνούν μέσα από τους σωλήνες του πλαισίου θα πρέπει να βιδώνονται επαρκώς, προκειμένου να διασφαλιστεί ότι ο κατακόρυφος βραχίονας/σωλήνας δεν μπορεί να περιστραφεί μέσα στο σωλήνα της λαβής. Συνιστούμε ενδεικτικά την άσκηση ροπής 42 έως 44 Nm ή 30 έως 32 lb/ft². Μην βιδώσετε υπερβολικά.

Εάν για οποιονδήποτε λόγο δεν έχετε τη δυνατότητα να επιτύχετε σωστό βίδωμα που θα διασφαλίσει ότι οι κατακόρυφοι σωλήνες δεν θα περιστρέφονται στο εσωτερικό του σωλήνα της λαβής, μη χρησιμοποιήσετε τη βάση και καλέστε την τοπική αντιπροσωπία για συμβουλές.

Εάν έχετε απορίες σχετικά με τη Βάση στήριξης μοτοσυκλέτας, επικοινωνήστε με την τοπική αντιπροσωπία.

ΠΙΣΩ ΒΑΣΗ ΣΤΗΡΙΞΗΣ για χρήση σε μοτοσυκλέτες με ζάντες 17"

Σημαντικό:

1. Η Ανύψωση ή το χαμηλόμετρο της μοτοσυκλέτας με τη χρήση αυτής της βάσης πρέπει να γίνεται από 2 άντρες.
2. Η ΒΑΣΗ ΠΡΕΠΕΙ ΝΑ ΧΡΗΣΙΜΟΠΟΙΕΙΤΑΙ ΑΠΟΚΛΕΙΣΤΙΚΑ ΕΠΑΝΩ ΣΕ ΣΤΕΡΗ, ΟΜΑΛΗ ΚΑΙ ΕΠΙΠΕΔΗ ΕΠΙΦΑΝΕΙΑ.
3. Έχετε υπ' όψιν σας ότι αυτή η βάση διαθέτει 2 διαφορετικούς βραχίονες ανύψωσης, κατάλληλους για τις περισσότερες μοτοσυκλέτες.
 - α. Μόνο για ευθύγραμμα και επίπεδα ψαλίδια, χρησιμοποιήστε τις υποδοχές σχήματος L με το μαύρο, πλαστικό κάλυμμα προστασίας. Με αυτή τη μέθοδο συναρμολόγησης, αυτή η βάση είναι κατάλληλη για ψαλίδια πλάτους 28 cm έως 35 cm (11" έως 13 3/4")
 - β. Για χυτά ψαλίδια με καμπύλο σχήμα, είναι απαραίτητο να τοποθετήσετε στη μοτοσυκλέτα καρούλια και να χρησιμοποιήσετε τα μεταλλικά δίχαλα ανύψωσης. Με αυτή τη μέθοδο συναρμολόγησης, αυτή η βάση είναι κατάλληλη για ψαλίδια πλάτους 30,5 cm έως 37,2 cm (12" έως 14 5/8")
- Αν χρησιμοποιείτε τις υποδοχές σχήματος L, τοποθετήστε τα κανάλια με επένδυση καουτσούκ των υποδοχών σχήματος L σωστά κάτω από το ψαλίδι, προσέχοντας να μην παρεμβάλλονται σύρματα ή οι ντίτζες των φρένων.
- Αν χρησιμοποιείτε τα δίχαλα που προσαρτώνται στα καρούλια που τοποθετούνται στη μοτοσυκλέτα, τοποθετήστε τα έτσι ώστε το δίχαλο να βρίσκεται στο κέντρο του κάθε καρουλιού και φροντίστε ώστε το μεταλλικό δίχαλο να μην γρατζουνίζει το ψαλίδι όταν ανυψωθεί η βάση.
- Όταν η θέση των ψαλιδιών ή των υποδοχών σχήματος L είναι σωστή και κεντραρισμένη στο εσωτερικό της βάσης, σφίξτε τα πλευρικά ρυθμιστικά (M8 x 12 mm) προτού ανασηκώσετε τη μοτοσυκλέτα από το έδαφος.

Τώρα υπάρχουν **δύο** πλευρικά ρυθμιστικά στο επάνω μέρος του κάθε κατακόρυφου σωλήνα της βάσης. Αρκεί να χρησιμοποιήσετε μόνο 1 σε κάθε καλάμι, ωστόσο η χρήση 2 θα διασφαλίσει πιο στέρεη τοποθέτηση.

Εάν υπάρχει κενό επάνω από τη βάση στήριξης, τότε μπορείτε να χρησιμοποιήσετε τη βίδα ρύθμισης (α) στο επάνω μέρος του κάθε καλαμιού. Αυτή τοποθετείται στο εξωτερικό άκρο και έχει σχεδιαστεί για να διασφαλίζει ότι ο βραχίονας ανύψωσης παραμένει οριζόντιος όταν βρίσκεται υπό φορτίο.

(ΠΟΤΕ ΜΗΝ ΤΟΠΟΘΕΤΕΙΤΕ ΤΗΝ ΥΠΟΔΟΧΗ ΣΧΗΜΑΤΟΣ L ή τα ΑΚΡΑ ΤΩΝ ΔΙΧΑΛΩΝ ΚΑΤΩ ΑΠΟ ΤΟ ΨΑΛΙΔΙ)

ΒΡΑΧΙΟΝΕΣ ΑΝΥΨΩΣΗΣ

- Δίχαλα καρουλιών
- Υποδοχές σχήματος L

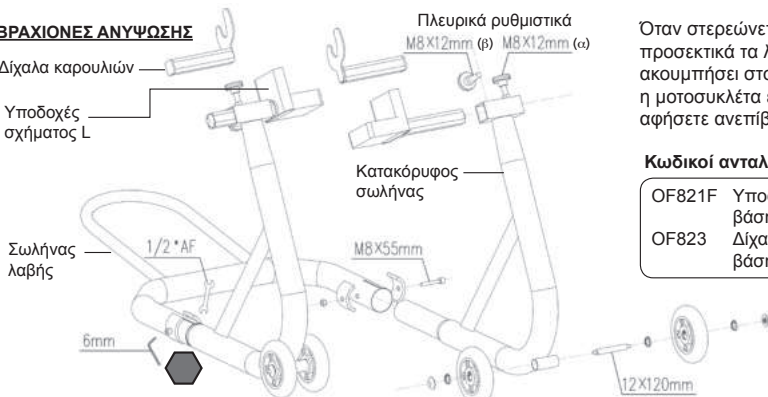

Όταν στερεώνετε τη μοτοσυκλέτα, πιέστε προσεκτικά τα λαβή προς τα κάτω, ωστόσο ακουμπήστε στο δάπεδο. Βεβαιωθείτε ότι η μοτοσυκλέτα έχει στερεωθεί προτού την αφήσετε ανεπίβλεπτη.

Κωδικόι ανταλλακτικών

| | |
|--------|---|
| OF821F | Υποδοχές σχήματος L πίσω βάσης (ζεύγος) |
| OF823 | Δίχαλα καρουλιών πίσω βάσης (ζεύγος) |

ΕΜΠΡΟΣ ΒΑΣΗ ΣΤΗΡΙΞΗΣ για χρήση σε μοτοσυκλέτες με ζάντες 17"

Σημαντικό: -

1. Η εμπρός βάση πρέπει να χρησιμοποιείται σε συνδυασμό με μία πίσω βάση – η ανύψωση και το χαμηλώνμα της μοτοσυκλέτας με τη χρήση αυτών των βάσεων πρέπει να γίνεται από δύο άντρες. Η μοτοσυκλέτα πρέπει να έχει ανυψωθεί στην πίσω βάση ΠΡΟΤΟΥ συναρμολογηθεί η εμπρός βάση και οι χρήστες πρέπει να βεβαιωθούν ότι η μοτοσυκλέτα είναι σταθερή και έχει στερεωθεί σωστά.
2. Η ΒΑΣΗ ΠΡΕΠΕΙ ΝΑ ΧΡΗΣΙΜΟΠΟΙΕΙΤΑΙ ΑΠΟΚΛΕΙΣΤΙΚΑ ΕΠΑΝΩ ΣΕ ΣΤΕΡΕΗ, ΟΜΑΛΗ ΚΑΙ ΕΠΙΠΕΔΗ ΕΠΙΦΑΝΕΙΑ.
3. Αυτή η βάση δεν είναι κατάλληλη για όλες τις μοτοσυκλέτες, ειδικότερα όταν η σιαγώνα του φρένου εξέχει από το κάτω μέρος του μπροστινού ψαλιδιού (ακτινικά φρένα (radial))

Σημείωση: - πριν από την ανύψωση της μοτοσυκλέτας ίσως χρειαστεί να αφαιρέσετε τον μπροστινό λασπωτήρα, ώστε να μπορέσει να αφαιρεθεί ο μπροστινός τροχός και, επίσης, ίσως χρειαστεί να ξεβιδώσετε τις βίδες του άξονα του τροχού. Έχει σχεδιαστεί για καλάμια ψαλιδιού συνολικού πλάτους 26 cm (10 1/4") ή λιγότερο. Δεν είναι κατάλληλο για καλάμια ψαλιδιού μικρής διαμέτρου ή για καλάμια χωρίς επίπεδες βάσεις ψαλιδιού.

Βεβαιωθείτε ότι δεν υπάρχουν εμπόδια στο πίσω μέρος των καλαμιών του ψαλιδιού που εμποδίζουν τον πίσω πείρο (B) από το να πάρει την κανονική θέση ανύψωσης (δηλαδή τμήμα της σιαγώνας του φρένου ή επέκταση του ταχύμετρου).

Ένας πείρος ανύψωσης (A) θα πρέπει να τοποθετηθεί κάτω από το μπροστινό ψαλίδι της μοτοσυκλέτας και ο άλλος πείρος (B) να ακουμπήσει πίσω από το πιρούνι (με την πλευρά στραμμένη προς το πίσω μέρος της μοτοσυκλέτας). Ωθήστε προς τα κάτω τη λαβή και ανασηκώστε τον μπροστινό τροχό από το έδαφος. Η φυγόκεντρος κίνηση θα τραβήξει τη λαβή στο έδαφος. Ελέγξτε και πάλι τη θέση των πείρων και την ευστάθεια της μοτοσυκλέτας και στις δύο βάσεις.

Μην αφήνετε τη μοτοσυκλέτα ανεπίβλεπτη με το εμπρός μέρος της ανασηκωμένο από το έδαφος.

Μην περιστρέφετε τις λαβές ενόσω η μηχανή βρίσκεται επάνω στη βάση, γιατί μπορεί να πέσει από αυτήν.

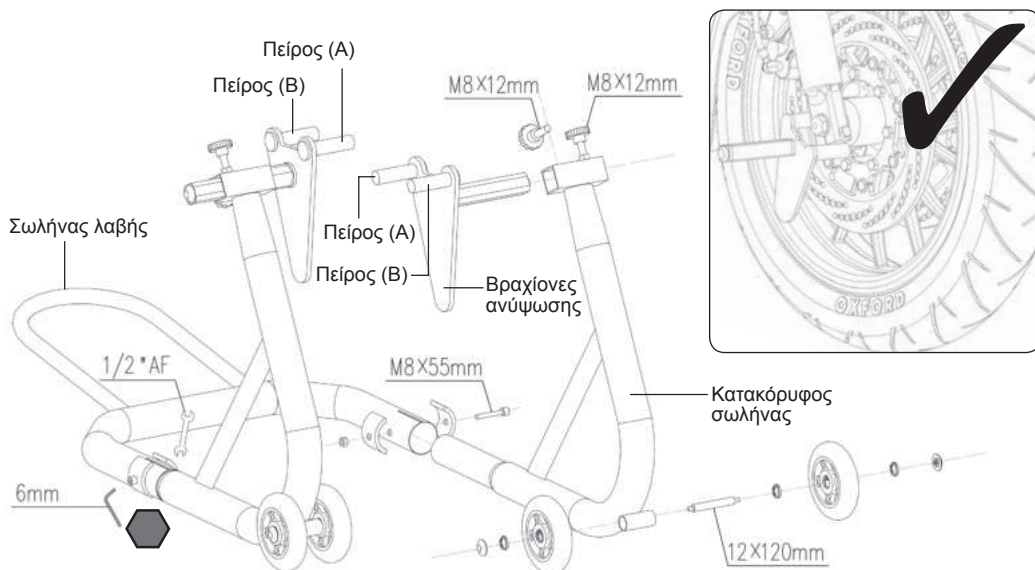

Κωδικόι ανταλλακτικών

OF822F Δίγαλα ανύψωσης εμπρός βάσης (ζεύγος)

Για τον πίνακα καρουλιών επισκεφθείτε τη διεύθυνση: www.oxprod.com/bobbins ή σαρώστε τον κωδικό QR



Stojaki motocyklowe Oxford Silver OX281 i OX282

INSTRUKCJE MONTAŻU STOJAKA MOTOCYKLOWEGO (przedniego lub tylnego)

Stojaki są przeznaczone do podpierania większości motocykli o masie do 250 kg, jednakże nie mogą być używane do podpierania dodatkowej masy osoby siedzącej na motocyklu podpartego na stojaku.

Firma Oxford Products Limited nie ponosi odpowiedzialności za sytuacje wynikające z nieprawidłowego użytkowania, montażu lub wykorzystywania do innych celów. Nie należy zezwalać dzieciom na użytkowanie stojaków motocyklowych.

Stojak motocyklowy należy zmontować zgodnie z poniższym schematem. Śruby i nakrętki (M8x55) przechodzące przez rury ramy należy odpowiednio dokręcić, aby rura pionowa nie obracała się w rurze uchwyty. Zalecany moment dokręcania wynosi od 42 do 44 Nm. Nie należy nadmiernie dokręcać śrub.

Jeśli z pewnych względów nie można uzyskać dokręcenia, przy którym rury pionowe nie obracają się w rurze uchwyty, nie należy użytkować stojaka. W takiej sytuacji należy skontaktować się z najbliższym dealermem, aby uzyskać pomoc.

W przypadku pytań dotyczących stojaka motocyklowego należy skontaktować się z najbliższym sprzedawcą.

TYLNY STOJAK MOTOCYKLOWY do motocykli o obręczach kół 17"

Ważne:

1. Do bezpiecznego podniesienia i opuszczenia motocykla przy użyciu tego stojaka wymagane są 2 osoby.
 2. STOJAK MOŻE BYĆ UŻYTKOWANY WYŁĄCZNIE NA STABILNEJ, GŁADKIEJ I POZIOMEJ POWIERZCHNI.
 3. Należy zwrócić uwagę, że ten stojak jest dostarczany z 2 różnymi ramionami podnoszącymi pasującymi do większości motocykli
 - a. Podpórki kątowe wyposażone w nakładki ochronne z czarnego tworzywa mogą być stosowane wyłącznie w przypadku prostych i grubych ramion wahacza. Przy tej metodzie mocowania stojak pasuje do ramion wahacza o szerokości od 28 cm do 35 cm
 - b. W przypadku zakrzywionych ramion wahacza należy do motocykla przymocować szpule i korzystać z metalowych podpórek widełkowych. Przy tej metodzie mocowania stojak pasuje do ramion wahacza o szerokości od 30,5 cm do 37,2cm
- W przypadku korzystania z podpórek kątowych należy pod ramionami wahacza umieścić gumowe nakładki podpórek, zwracając uwagę, aby nie uszkodzić przewodów lub linek hamulcowych.
 - W przypadku korzystania z podpórek widełkowych i szpul mocowanych do motocykla należy umieścić podpórki widełkowe na środku szpul, a następnie podczas podnoszenia stojaka zachować ostrożność, aby nie porysować ramion wahacza.
 - Po prawidłowym ustawieniu podpórek widełkowych lub kątowych symetrycznie względem stojaka należy przed podniesieniem motocykla z podłoża dokręcić regulatory poprzeczne (M8x12 mm).
W górnej części każdej rury pionowej stojaka znajdują się dwa regulatory poprzeczne. Wystarczy używać 1 regulatora na każdej rurze pionowej, jednakże użycie 2 regulatorów zapewni pewniejsze unieruchomienie.
W przypadku prześwietu nad stojakiem można użyć śruby regulacyjnej (a) znajdującej się w górnej części każdej rury pionowej. Jest ona umieszczona po stronie zewnętrznej i służy do utrzymania poziomej pozycji ramienia podnoszącego pod obciążeniem.
- (NIGDY NIE NALEŻY UMIESZCZAĆ PODPÓREK KĄTOWYCH LUB KRAWĘDZI WIDEŁEK POD WAHACZEM)

RAMIONA PODNOSZĄCE

- Widełki szpuli
- Podpórki kątowe

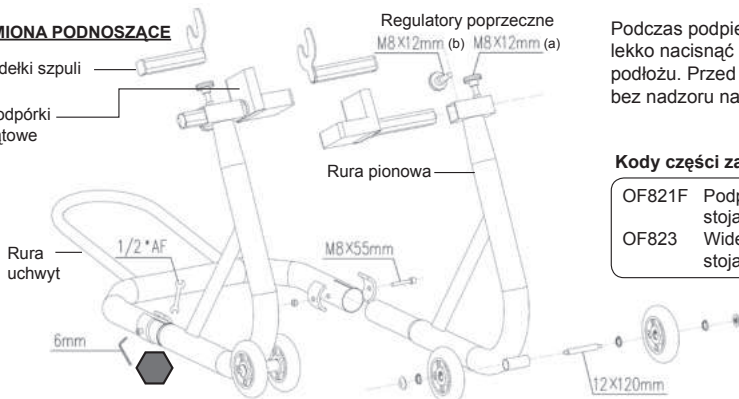

Podczas podpierania motocykla należy lekko nacisnąć na uchwyt, aż spocznie na podłożu. Przed pozostawieniem motocykla bez nadzoru należy sprawdzić jego

Kody części zapasowych

| | |
|--------|--|
| OF821F | Podpórki kątowe tylnego stojaka (para) |
| OF823 | Widełki szpuli tylnego stojaka (para) |

PRZEDNI STOJAK MOTOCYKLOWY do motocykli o obręczach kół 17"

Ważne:

1. Przedni stojak musi być używany łącznie z tylnym stojakiem – do bezpiecznego podniesienia i opuszczenia motocykla przy użyciu tych stojaków wymagane są dwie osoby. PRZED użyciem przedniego stojaka należy podnieść motocykl przy użyciu tylnego stojaka, a następnie upewnić się, że jest stabilny i bezpieczny.
2. STOJAK MOŻE BYĆ UŻYTKOWANY WYŁĄCZNIE NA STABILNEJ, GŁADKIEJ I POZIOMEJ POWIERZCHNI.
3. Ten stojak może nie sprawdzać się w przypadku niektórych motocykli, szczególnie takich, w których zacisk hamulca wystaje poza dolną część widelca przedniego (hamulce promieniowe)

Uwaga: przed podniesieniem motocykla może być wymagane zdjęcie przedniego błotnika, aby umożliwić zdemontowanie przedniego koła lub poluzowanie mocowania piasty.

Przeznaczony do rur widełek o całkowitym rozstawie do 26 cm. Nieodpowiedni do rur widełek o mniejszej średnicy lub bez odpowiednio grubych podstaw widełek.

Sprawdzić, czy za rurami widełek nie znajdują się przeszkody uniemożliwiające dostęp do sworzni tylnego (B) przy zachowaniu prawidłowej pozycji podnoszenia (np. odlew zacisku hamulca lub napęd prędkościomierza).

Jeden ze sworzni podnoszących (A) powinien znajdować się pod widelcem przednim motocykla, natomiast drugi sworzień (B) powinien znajdować się za widelcem (skierowany do tyłu motocykla).

Docisnąć uchwyt i podnieść przednie koło z podłoża. Uchwyt zostanie dociśnięty do podłoża na zasadzie dźwigni mimośrodowej. Ponownie sprawdzić pozycję sworzni i stabilność motocykla na obu stojakach.

Nie należy pozostawiać bez nadzoru motocykla z podniesionym przednim i tylnym kołem.

Gdy motocykl znajduje się na podnośniku, nie należy obracać kierownicą, ponieważ może to spowodować upadek motocykla ze stojaka.

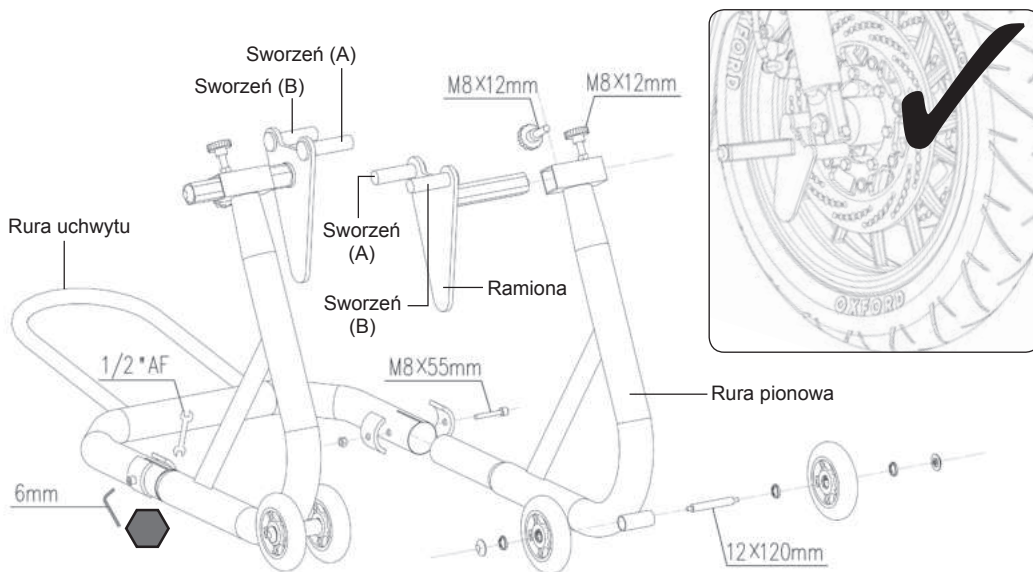

Kody części zapasowych

OF822F Podpórki widełkowe przedniego stojaka (para)

Aby pobrać schemat montażu szpuli, należy odwiedzić stronę internetową: www.oxprod.com/bobbins

